



# VITAL

## KULLANIM VE BAKIM KILAVUZU

ELEKTRİKLİ KONVEKSİYONLU  
FIRINLAR OTOMATİK YIKAMALI



> PRIME202EW



> PRIME102EW



> PRIME101EW



> PRIME061EW

## SUNUM

### DEĞERLİ MÜŞTERİMİZ,

- Uluslararası standartlara uygun üretilen ürünümüzün beklentilerinize en uygun verimi alabilmeniz ve uzun süreli kullanmanız için kullanma kılavuzunu okumanızı, kullanıcılarınıza okutmanızı önemle hatırlatırız.
- Bu kılavuz ürününüzün güvenli kurulumu, kullanımı ve bakımı hakkında önemli bilgiler ve cihazınızdan en yararlı biçimde faydalanmanız için gerekli uyarılar içermektedir.
- Bu kılavuzu gerekli olduğunda kullanmak üzere güvenli ve kolay ulaşılabilir bir yerde saklayınız.
- Ürünümüz, gıda mamullerini ısıtma ve pişirme işlemleri için tasarlanmıştır. Herhangi bir kimyevi katı-sıvı maddenin ya da benzeri; genel olarak gıda maddeleri ile teması halinde canlı sağlığına zararı olabilecek maddelerin, herhangi bir ısıtma işlemi tabii tutulması amacıyla kullanılamaz.
- Üretici, bu kitapçığın çeviri ya da basımından kaynaklanan ve cihazın hatalı kullanımından doğacak, insana, çevresine veya diğer malzemelere gelecek zararlardan sorumlu tutulamaz.

## SEMBOLLER VE ANLAMLARI



### **KULLANMA KILAVUZUNU OKUYUN**

Cihazı kullanmaya başlamadan önce kullanım ve bakım kılavuzunu dikkatlice okuyunuz. Her zaman ulaşabileceğiniz bir yerde bulundurunuz.



### **NOT**

Dikkate alınması gereken bilgileri ve ipuçlarını belirtir.



### **UYARI**

Cihazın hasar görme, arızalanma, düşük performansla çalışma gibi sorunlar ile karşılaşmamak için uyulması gereken talimatları belirtir.



### **ELEKTRİK TEHLİKESİ**

Meydana gelebilecek elektrik tehlikelerine dikkat çeker. Gerekli tedbirler alınmayıp, talimatlara uyulmadığı takdirde yaralanma ve ölümler gerçekleşebilir.



### **TOPRAKLAMA**

Topraklamanın gerekli olduğunu belirtir.

# İÇİNDEKİLER

SUNUM.....	1
SEMBOLLER VE ANLAMLARI.....	2
İÇİNDEKİLER.....	3
GÜVENLİK DETAYLARI .....	4
ETİKET DETAYLARI .....	5
TEKNİK ÖZELLİKLER .....	6
TAŞIMA, YERLEŞTRİME VE MONTAJA HAZIR HALE GETİRME.....	11
KİŞİSEL KORUYUCU EKİPMANLARI .....	12
ELEKTRİK BAĞLANTISI.....	13
KONTROL PANELİ .....	14
YIKAMA .....	16
MANUEL PİŞİRME.....	17
PROGRAM İLE PİŞİRME .....	18
KULLANIM .....	22
YEMEK PİŞİRME REÇETELERİ .....	22
1-) AÇMA .....	24
2-) KAPATMA.....	24
TEMİZLİK.....	24
BAKIM VE ARIZA .....	25
PROBLEMLER VE ÇÖZÜMLER .....	25
KALICI RİSKLER.....	27
MAKİNENİN GÜNLÜK, AYLIK VE YILLIK BAKIMLARI İÇİN YAPILMASI GEREKENLER .....	27
GARANTİ KOŞULLARI .....	28
GARANTİ DIŞI DURUMLAR .....	29
YETKİLİ SERVİS START-UP SAYFASI .....	30
START UP SAYFASI .....	30
İLETİŞİM.....	31

## GÜVENLİK DETAYLARI

- Cihazı direkt güneş ışığına maruz bırakmayınız.
- Cihazın kullanıldığı alanda yanıcı ve tutuşabilen her türlü katı veya sıvı (alkol ve türevleri, petro-kimya ürünler, ahşap-plastik malzemeler, perdeler, elbise vs.) kesinlikle bulundurulmamalıdır.
- Bu cihaz mevcut düzenlemelere uygun olarak kurulmalı ve sadece iyi bir şekilde havalandırılan yerde kullanılmalıdır.
- Bu cihaz kurulmadan ve kullanılmadan önce talimatlara bakılmalıdır.
- Cihaz endüstriyel kullanım amaçlı imal edilmiş olup, sadece cihaz ile ilgili eğitim almış profesyonel (kalifiye) elemanlar tarafından kullanılmalıdır.
- Üreticinin veya yetkili servisin dışında müdahale edilmemelidir.
- Cihaz ve parçaları cihazın maksadı dışında kullanılamaz.
- Cihaz gıda ısıtması ve pişirmesi dışında ortam ısıtması, çamaşır kurutma vb. ısıtıcı gereci olarak kullanılamaz.
- Cihaz kullanıldığı sürece kontrolsüz bırakılamaz.
- Cihaz kullanılırken elleri sıcak temasından koruyacak gıdaya uyumlu eldivenler kullanılmalıdır.
- Cihazın kullandığı alanda herhangi bir sebeple yangın, alev parlaması gibi durumlarda panik yapmadan elektrik ana besleme sigortasını kapatarak yangın söndürücü kullanınız. Alevi söndürmek için kesinlikle su kullanmayınız. Su ateşin daha hızlı yayılmasına neden olacaktır.
- Montaj ve bakım işleri üretici firma tarafından yetkilendirilmiş uzman personel tarafından yapılmalıdır. Hatalı montaj- ve bakım işleri veya tamirler sonucunda cihazı kullanan kişi için ciddi tehlikeler ortaya çıkabilir ve üretici firma bundan sorumlu tutulamaz.
- Cihazı basınçlı su ile yıkamayınız.



## ETİKET DETAYLARI

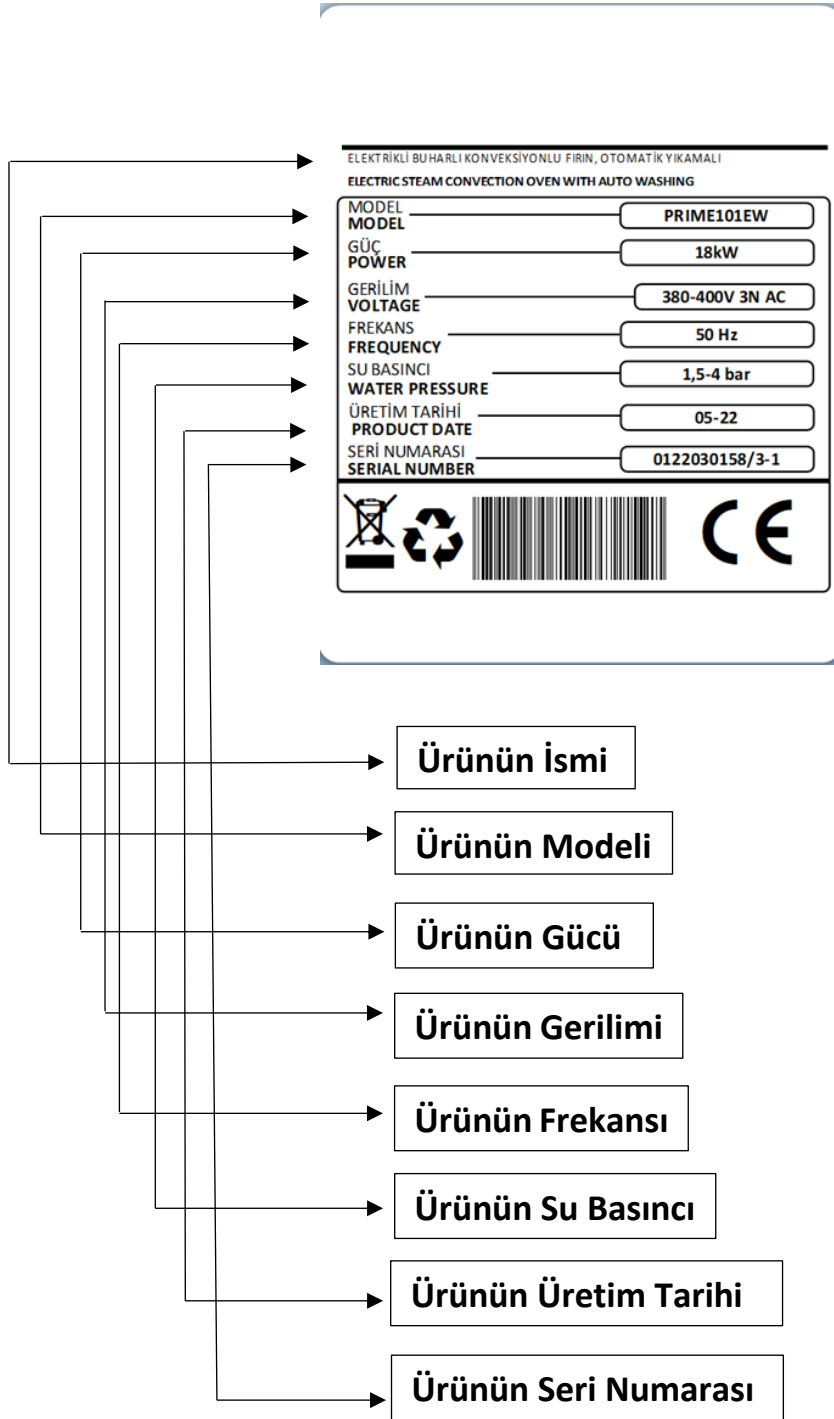

## TEKNİK ÖZELLİKLER

ÜRÜN KODU		PRIME061EW	PRIME101EW	PRIME102EW	PRIME202EW	
BOYUTLAR DIMENSIONS (Mm)	A	GENİŞLİK	970	970	1200	1200
	B	DERİNLİK	910	910	1100	1100
	C	YÜKSEKLİK	865	1155	1155	1845
TOPLAM ISI KAPASİTESİ ( $\sum Q_N$ )		13 kW	19 kW	28 kW	56 kW	
SU GİRİŞİ		3/4"	3/4"	3/4"	3/4"	
SU BASINCI (Bar)		1,5-4	1,5-4	1,5-4	1,5-4	
ELEKTRİK GİRİŞİ		380-400 VAC 3N 50 HZ				
KABLO KESİTİ		5*4 mm <sup>2</sup>	5*4 mm <sup>2</sup>	5*6 mm <sup>2</sup>	5*16 mm <sup>2</sup>	
MOTOR GÜCÜ		850 W	850 W	850 W	2*850=1700W	
AĞIRLIK (kg)		125 Kg	165 Kg	210 Kg	350 Kg	

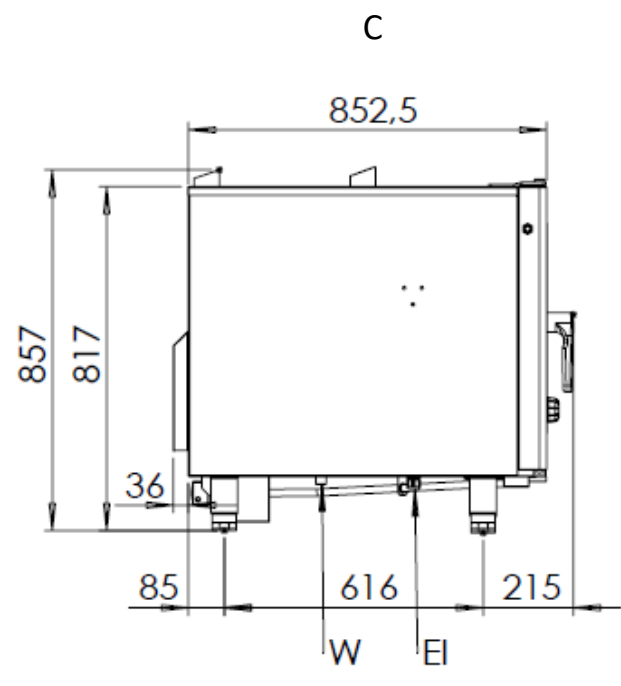
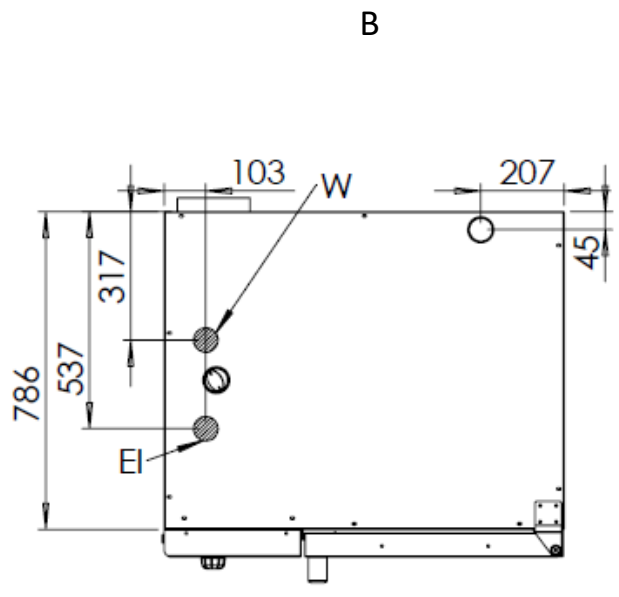
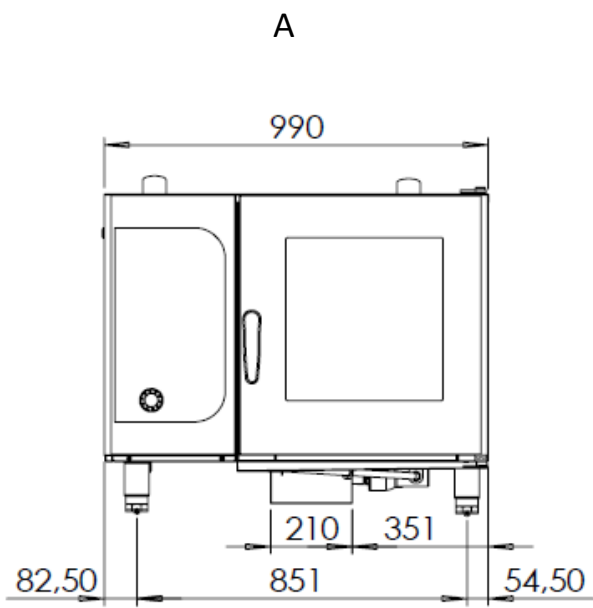

PRIME061EW

A

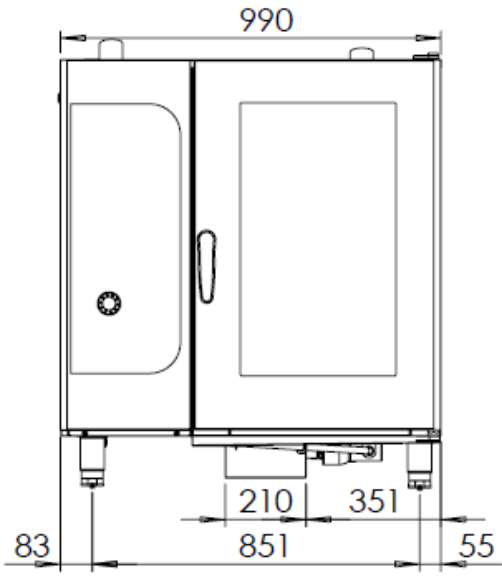

B

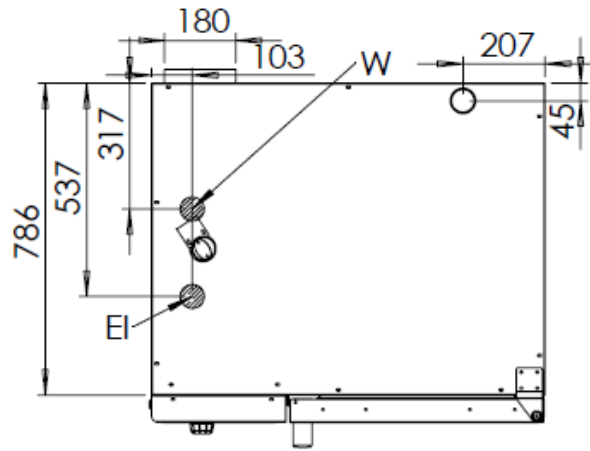

C

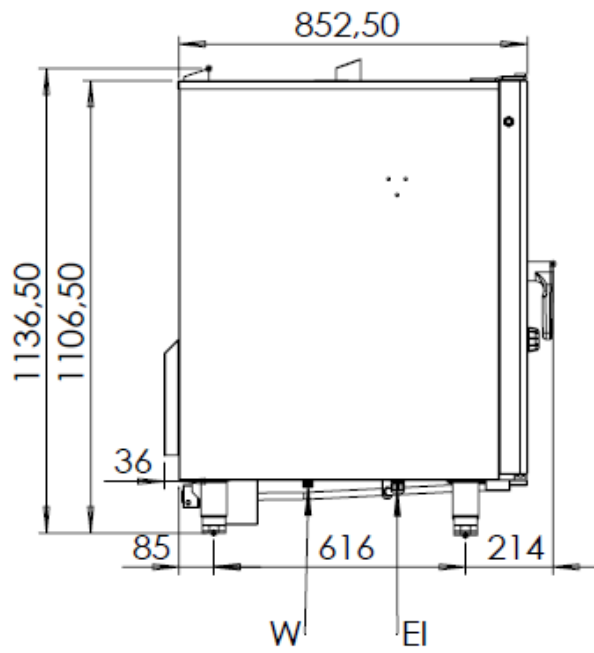

PRIME101EW



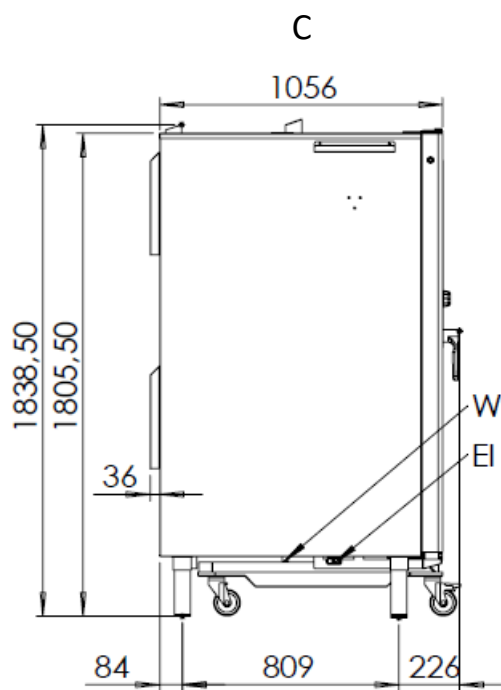
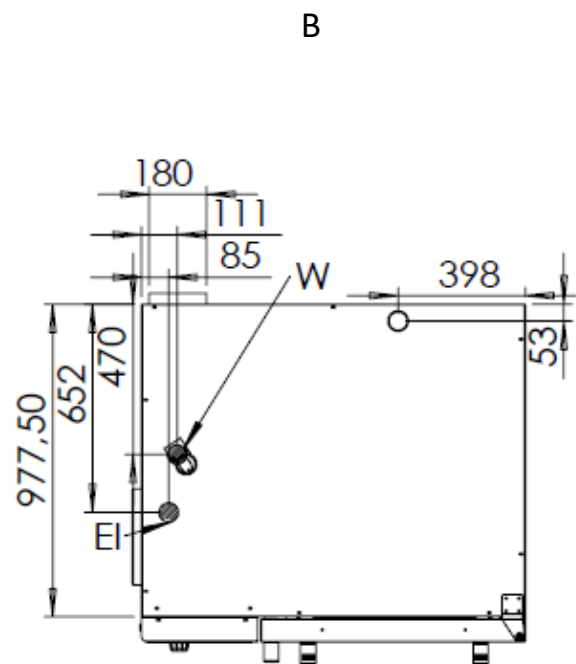
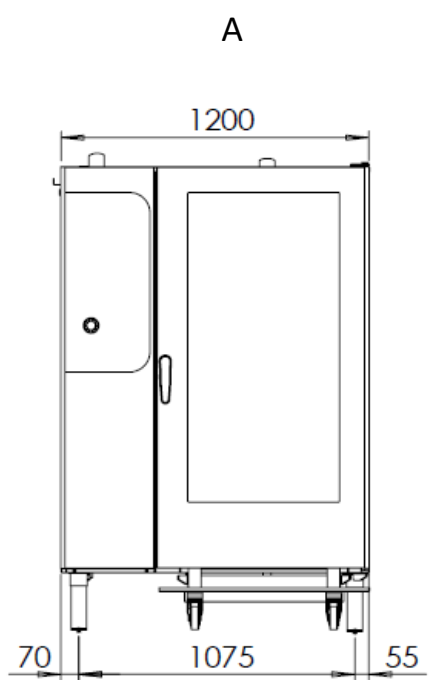

PRIME202EW

## TAŞIMA, YERLEŞTRİME VE MONTAJA HAZIR HALE GETİRME

- Taşıma esnasında cihazı kesinlikle yatırmayınız, dik taşıyınız.
- Cihazın zarar görmemesi amacıyla uygun taşıma araçları kullanınız.
- Cihazı iterek veya sürükleyerek taşımayınız.
- Transpalet veya forklift ile yapılan taşımalarda cihazın zarar görmemesine özen gösteriniz.
- Cihazı montaj alanına kadar ambalajı ile beraber taşıyınız.
- Pişirme esnasında oluşabilecek kötü kokuları engellemek için havalandırma sistemi altına yerleştirilmelidir.
- Havalandırma sistemi için cihazın üzerine cihaz ebadına uygun baca çıkışı engelleyecek şekilde davlumbaz konumlandırılması tavsiye edilir.
- Cihaz bir duvar, bölme, mutfak mobilyası, dekoratif kaplama vb. yakın yerlere konumlandırılması durumunda, bunların yanmaz malzemeden yapılması veya uygun bir yanmaz ısı yalıtım malzemesi ile kaplanması durumunda aradaki mesafe 10 cm, aksi durumda en az 30 cm olmalıdır.
- Cihaz üzerine ve içine kesinlikle yanıcı madde koymayınız.
- İlk çalıştırmadan önce genel bir temizlik yapınız. Temizlik için sabunlu su kullanabilirsiniz.
- Cihazın çalışma ortamı, havalandırma sistemli, 10 ila 40 °C ortam sıcaklığında ve en fazla %80 nem oranlı olmalıdır.
- Cihaz kurulum talimatlarına uygun olarak montajı yapılmalıdır.
- Cihaz yüzeylerinde bulunan koruyucu film sıyrarak çıkarılmalıdır.
- Cihazın montaj alanına teknik özelliklerine uygun elektrik bağlantısı tesis edilmelidir.



Ambalajı atmak istediğinizde ülkenizdeki yönetmenlikleri dikkate alınız. Kullanılabilir ambalajları geri dönüşüme kazandırınız.



Yetkili servis tarafından montajı yapılmış cihazı yetkili servis dışında **yeri değiştirilemez, bağlantı hortumları uzatılmaz, değiştirilemez.**

## KİŞİSEL KORUYUCU EKİPMANLARI

Aşağıda makinenin kullanım ömrü içerisindeki işlemlere ait kişisel korunma ekipmanları (KKE) ve kullanılacağı işlemler verilmiştir.

Günlük normal kullanımlarda elleri koruyacak ısıya karşı dayanıklı bir eldiven mutlaka kullanıcı tarafından giyilmelidir.

Kullanıcılar tarafından belirtilen işlemlerde kullanılmayan ekipmanlar sonucunda kimyasal risk ve hayati tehlike söz konusu olabilir.

	KORUYUCU KİYAFET	KORUYUCU AYAKKABI	KORUYUCU ELDİVEN	KORUYUCU GÖZLÜK	KORUYUCU KULAKLIK	KORUYUCU MASKE	KORUYUCU KASK
NAKLİYE		X	O				O
TAŞIMA		X	O				
PAKETTEN ÇIKARMA		X	O				
MONTAJ		X	O				
GÜNLÜK KULLANIM	X	X	X				
YERLEŞTİRME	O	X					
RUTİN TEMİZLİK	O	X	X	X			
ÖZEL TEMİZLİK	O	X	X	X			
BAKIM	O	X					
DEMONTAJ	O	X					

**O= İHTİYAÇ DURUMUNDA KULLANILMALIDIR**

**X=KESİN OLARAK KULLANILMALIDIR**

## ELEKTRİK BAĞLANTISI

- Cihazın elektrik bağlantısında kullanılacak uygun kablo için teknik özellikler bölümünü inceleyiniz.
- Elektrik beslemesi yetkili personel tarafından gerçekleştirilmelidir. Montaj öncesinde, tesisatınızın yeterli şartları sağlayıp sağlamadığını kontrol ettiriniz. Cihaz topraklama yapılmadan kesinlikle kullanılmamalıdır.
- Ürünün düzgün çalışabilmesi için elektrik voltajının stabil olması gerekmektedir. Oluşan arızaların, voltaj kaynaklı olduğu tespitinde, arızalı parçaların değişimi “garanti kapsamı” dışında değerlendirilir. Arıza tespitinde servis beyanı esas alınır.
- Meydana gelebilecek kısa devre ve aşırı akımdan cihazı korumak için cihaz beslemesi uygun sigorta çıkışından yapılmalıdır.

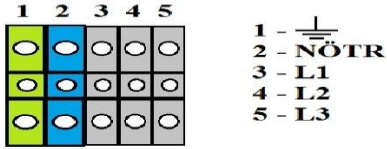

### TOPRAKLAMA

Topraklamanın gerekli olduğunu belirtir.



### ELEKTRİK TEHLİKESİ

Elektriksel tehlike vardır. Gerekli tedbirler alınmazsa yaralanma ve ölüm gerçekleşebilir.

PRIME061EW

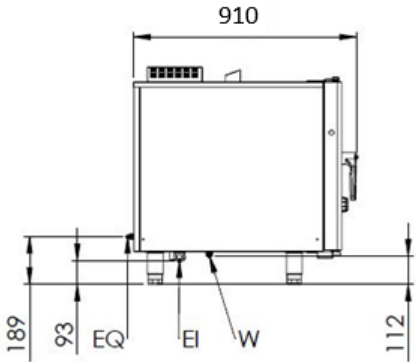

PRIME102EW

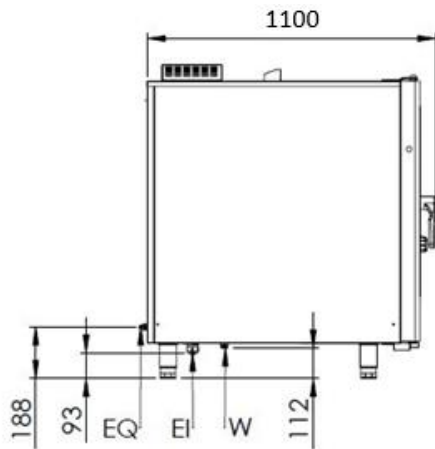

PRIME202EW

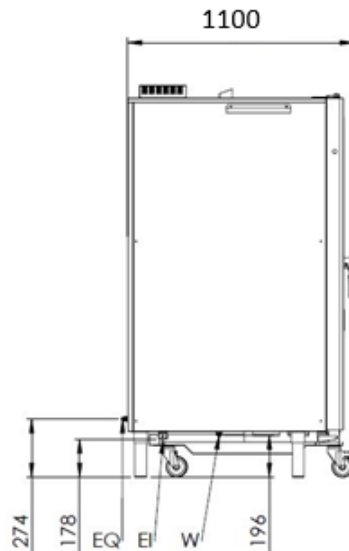

PRIME101EW

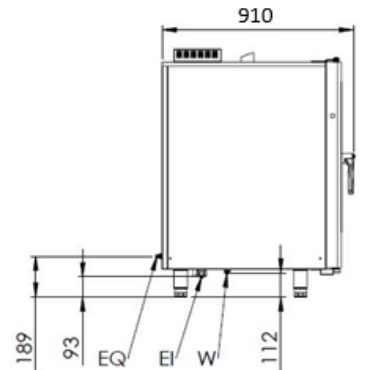

EI=ELEKTRİK BAĞLANTISI  
EQ=TOPRAK BAĞLANTISI  
W= SU BAĞLANTISI

# KONTROL PANELİ



PRIME102EW-PRIME202EW

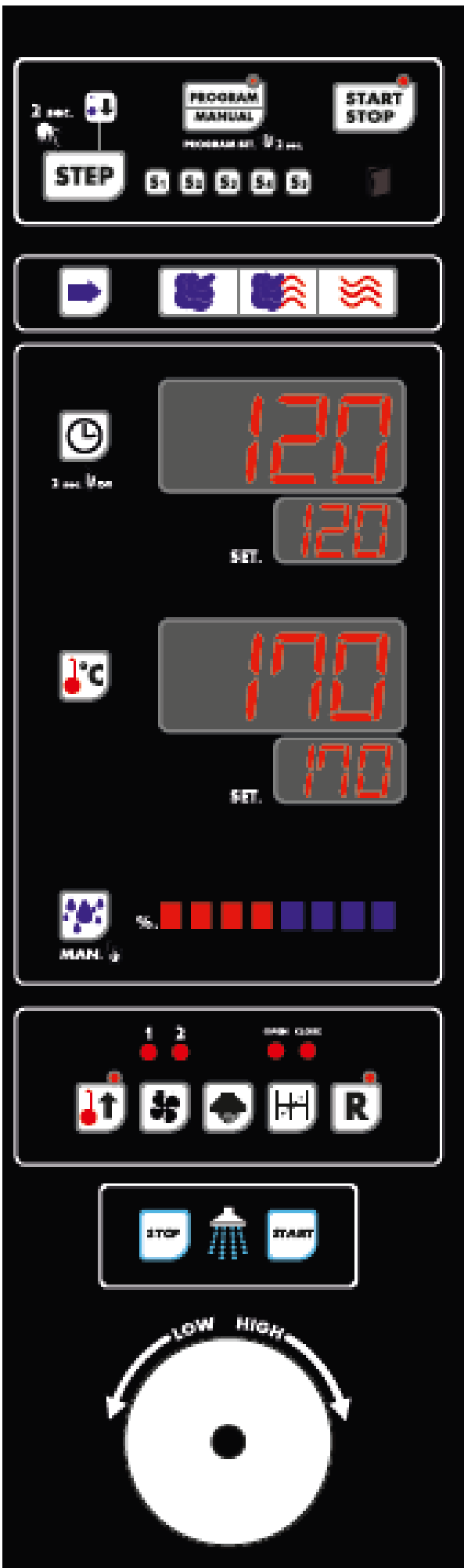

**START STOP**

**ÇALIŞTIRMA-DURDURMA BUTONU** : Butona 1 defa basıldığında fırın çalıştırılır. Fırın çalıştırıldığında buton üzerindeki kırmızı lamba yanar. Butona tekrar basıldığında buton üzerindeki lamba söner ve fırın durdurulur.

**PROGRAM MAHUAL**

**PROGRAMLAMA BUTONU**: Butona 1 defa basıldığında en son kullanılan program ayarları ile fırın çalıştırmaya hazır hale gelir. Programda pişirme aktif iken set değerlerini değiştirme aktif olmayacaktır. Programlı pişirmede iken kullanılacak program kodu set edilen zaman değeri ile aralıklı olarak zaman set göstergesinde görünür. "Örnek: P11, P12 gibi". Butona tekrar basıldığında El ile ayarlama aktif olacaktır. El ile ayarlama iken kullanılacak set edilen zaman değeri ile aralıklı olarak zaman set göstergesinde "EL" ibaresi görünür. Butona 2 sn. basılı tutulduğunda program ayarlama-seçme alanına geçiş yapılır.

**STEP**

**ADIM (AŞAMA) BUTONU**: Program ayarı yapılırken pişirme adımları arasında geçiş yapılır. Pişirme adımları S1-S2-S3-S4-S5 göstergeleri ile görünür.



**HIZLI SOĞUTMA GÖSTERGESİ**: Hızlı soğutma aktif iken gösterge lambası aralıklı olarak yanıp söner.



**KAPAK GÖSTERGESİ**: Fırın kapağı açık olduğunda gösterge lambası aralıklı olarak yanıp sönecektir.



**KOMBİNASYON SEÇİM BUTONU**: Butona basıldığında yan tarafında bulunan pişirme yöntemleri arasından seçim yapılır. Bunlar;



**NEMLİ PİŞİRME**: Maksimum sıcaklık set değeri : 120 °C



**KURU+NEMLİ PİŞİRME**: Maksimum sıcaklık set değeri : 250 °C



**KURU PİŞİRME**: Maksimum sıcaklık set değeri : 285 °C



**ZAMAN AYARLAMA BUTONU**: Butona basıldığında zaman set göstergesi yanıp sönmeye başlayacaktır. Bu durumda ayar düğmesi ile istenilen değer girilir.



**SICAKLIK AYARLAMA BUTONU**: Butona basıldığında sıcaklık set göstergesi yanıp sönmeye başlayacaktır. Bu durumda ayar düğmesi ile istenilen değer girilir.



**NEM AYARLAMA BUTONU**: Nemli pişirme modunda %100 nem 8 kademe aktif halde ekranda belirecektir. Kuru+Nemli pişirme modunda Nem Ayarlama Butonuna basıldığında nem gösterge barı yanıp sönmeye başlayacaktır. Bu durumda ayar düğmesi ile istenilen değer girilir. Butona basılı tutulduğunda manuel olarak fırına nem verilir.



**ÖN ISITMA BUTONU**: Pişirme başlamadan önce fırın sıcaklığının ayarlanılan sıcaklıkta ön ısıtmasının yapılması için çalıştırmaya başlamadan önce butona basılarak ön ısıtma aktifleştirilir. Ön ısıtma aktif ise buton üzerinde yer alan lamba yanar.



**FAN HIZ SEÇİMİ BUTONU**: Pişirim sırasında fırın içerisinde bulunan fanın hız seçimi yapılır. Butona basıldığında buton üzerinde yer alan kademe lambaları ile fan hızı seçilir. 1. Kademe YÜKSEK HIZ 2. Kademe DÜŞÜK HIZ



**AYDINLATMA BUTONU**: Fırın içi aydınlatma kontrolü buton ile yapılır.



**BACA AÇMA-KAPAMA BUTONU**: Fırın bacasının açma-kapama kontrolü butona basılarak yapılır.



**REJENERASYON BUTONU**

Rejenerasyon işlemi için kombinasyon seçim butonu ile istenilen rejenerasyon yöntemini seçiniz. Rejenerasyon butonuna basıldıktan sonra rejenerasyon işlemi başlayacaktır. İşlemin başlaması ile rejenerasyon buton lambası yanacak ve zaman ayar göstergesinde " rEG " ibaresi belirecektir. Rejenerasyon işlemi başladıktan sonra sıcaklık ayarlama butonuna basılarak sıcaklık, zaman ayarlama butonuna basılarak istenilen zaman ayarlanır. Ayarlanan süre sona erdiğinde rejenerasyon işlemi sona erecektir.Çalıştırma-durdurma butonuna basarak veya kapıyı açarak rejenerasyon işlemi sonlandırılabilir.

## YIKAMA

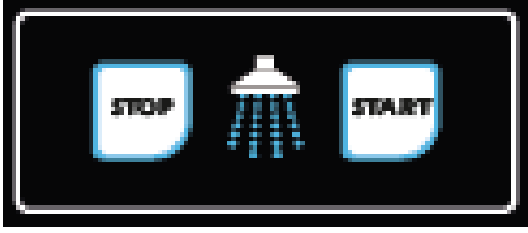

Yıkama start butonuna 2 sn. basılı tutulunca fırın yıkama moduna geçecektir. Yıkamanın başlaması için fırın kapağını açıp tekrar kapatınız. (Fırın kabiniinde herhangi bir yemek vs. olmadığından emin olunuz.) Kapak kapatıldıktan sonra fırın yıkama modunda çalışmaya başlayacaktır. Ekranda CLn ibaresi belirip zaman göstergesinde yıkama step numarası görünecektir.

- a) 1,2,3 numaralı yıkama steplerinde stop yapılması durumu; Yıkama işlemi duracaktır ve tekrar pişirme işlemi yapılabilir.
- b) 1,2,3 numaralı yıkama steplerinde kapak açılması durumu; Tekrar start yapıp yıkama baştan başlatılabilir.
- c) 4,5,6,7 numaralı yıkama steplerinde stop yapılması ve kapak açılması durumu; Deterjanlı yıkama başladığından dolayı yıkama işlemi 7 stepte durulama yaparak yıkamayı sonlandıracaktır.

Yıkama esnasında elektrik kesilmesi halinde;

- a) 1,2,3 numaralı yıkama steplerinde elektrik kesilirse fırın tekrar enerjilendiğinde yıkama kaldığı yerden devam edecektir. (Kapak açma-kapatma koşulu ile)
- b) 4,5,6,7 numaralı yıkama steplerinde elektrik kesilirse fırın tekrar enerjilendiğinde yıkama 7. Stepten itibaren durulama yaparak yıkamayı sonlandırılacaktır. (Kapak açma-kapatma koşulu ile)

90 dakikalık yıkama periyodu dört yıkama aşamasından oluşmaktadır.

1.adım: Fırın buharlı modda çalışarak kabin içinde olan yağ ve yemek parçacıklarının yumuşatarak kolay temizlenmesini sağlayacaktır.

2.adım: Su serpme işlemi gerçekleşecektir. Su serpme işlemi ile ön yıkama yapılarak daha verimli bir yıkama sağlanır.

3.adım: Deterjan alımı yaparak yıkama işlemi gerçekleşir.

4. adım: Durulama yapılarak yıkama işlemi tamamlanır.

Deterjanlı yıkama başladıktan sonra yıkama "Stop" yapılarak yıkamanın durdurulması durumunda fırın durulama yaparak yıkamayı sonlandıracaktır.

Deterjanlı yıkamaya geçmeden "Stop" yapılarak yıkama durdurulursa yıkama sonlanır ve pişirme yapılabilir.

## Manuel Pişirme



PROGRAM SET. 2 sec. Fırın kontrol paneline enerji verildiğinde kontrol paneli manuel olarak kullanıma hazırdır. Bu durum zaman set göstergesinde "EL" ibaresi yazıldığı gözlemlenerek anlaşılır. Zaman set göstergesinde program kodu yazıyor ise (P1, P2, P3....gibi) programlama butonuna 1 defa basıldığında zaman set göstergesinde "EL" ibaresi çıkacaktır.



Kombinasyon Seçim Butonu basılarak yan tarafında bulunan pişirme yöntemleri arasından seçim yapılır. Seçim yapılan yöntemin lambası yanacaktır.



Zaman Ayarlama Butonuna basıldığında zaman set göstergesi yanıp sönmeye başlayacaktır. Bu durumda ayar düğmesi ile istenilen değer girilir. İstenilen değere geldiğinde ayar düğmesi üzerine veya herhangi bir seçim butonuna basılarak göstergedeki değer onaylanmış olur. Buton üzerine 2 sn. kadar uzun basıldığında göstergeler üzerinde " - - - - " ibaresi belirir. Bu durumda fırın zamana bağlı kalmaksızın sonsuz döngüde çalıştırılacaktır. Sonsuz döngüden çıkmak için zaman ayarlama butonuna tekrar 2 sn. kadar basılarak çıkarılır.



Sıcaklık Ayarlama Butonuna basıldığında sıcaklık set göstergesi yanıp sönmeye başlayacaktır. Bu durumda ayar düğmesi ile istenilen değer girilir. İstenilen değere geldiğinde ayar düğmesi üzerine veya herhangi bir seçim butonuna basılarak göstergedeki değer onaylanmış olur.



Nemli pişirme modunda %100 nem 8 kademe aktif halde ekranda belirecektir bu moda nem ayarı yapılamaz. Kuru+Nemli pişirme modunda Nem Ayarlama Butonuna basıldığında nem gösterge barı yanıp sönmeye başlayacaktır. Bu durumda ayar düğmesi ile istenilen değer girilir. İstenilen değere geldiğinde ayar düğmesi üzerine veya herhangi bir seçim butonuna basılarak göstergedeki değer onaylanmış olur. Butona basılı tutulduğunda manuel olarak fırına nem verilir

İsteğe göre ön ısıtma ve istenilen fan hızı, baca kontrolü yapılır.



Çalıştırma-Durdurma butonuna 1 defa basıldığında fırın çalıştırılır. Fırın çalıştırıldığında buton üzerindeki kırmızı lamba yanar. Butona tekrar basıldığında buton üzerindeki lamba söner ve fırın durdurulur.

>>>>

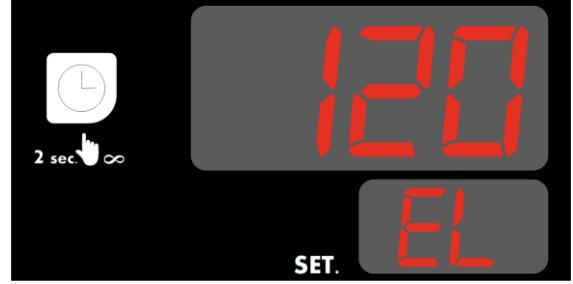

>>>>



>>>>

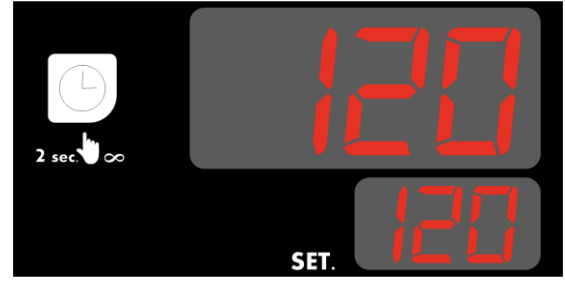

>>>>



>>>>



>>>>

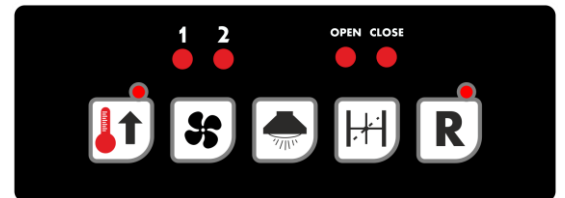

## Program ile Pişirme

PRIME Konveksiyonlu Fırında 20 adet pişirme programı yapabilmek ve her pişirme programını 5 adımda (aşamada) programlama imkânı bulunmaktadır.

### PROGRAM MANUAL

PROGRAM SET. 2 sn. Programlama butonuna 2 sn. kadar basılı tutularak programlama göstergesi alanına girilir.

### STEP

Programlama alanında iken Adım (Aşama) Butonuna her basıldığında ilgili programın adım sırası sıcaklık göstergesi alanında gözlemlenir. (S1,S2,S3,S4,S5 şeklinde). Programlama yaparken adım sırasını değiştirmek ve ilgili programda adımlarda yer alan değerleri gözlemlenmek için butona basılarak adım atılabilir.

### PROGRAM MANUAL

PROGRAM SET. 2 sn. Programlama alanında iken sıcaklık göstergesi alanında ilgili program kodu görünür. Programlama butonuna her basıldığında program seçimi yapılır. Bu durum sıcaklık göstergesi alanında program kodunun değişmesi ile gözlemlenebilir. (P1, P2, P3, P4 ...gibi.)



İlgili program ve adımda kombinasyon seçimi butonuna basılarak, buton yan tarafında bulunan pişirme yöntemleri arasında seçim yapılır. Seçim yapılan yöntemin lambası yanacaktır.



İlgili program ve adımda Zaman Ayarlama Butonuna basıldığında zaman set göstergesi yanıp sönmeye başlayacaktır. Bu durumda ayar düğmesi ile istenilen değer girilir. İstenilen değere gelindiğinde ayar düğmesi üzerine veya herhangi bir seçim butonuna basılarak göstergedeki değer onaylanmış olur.

İlgili adımın zaman göstergesi "000" olarak ayarlandığında, fırın "000" ayarlanan adım ve sonrasında ayarlanan adımlarda çalışmayarak, öncesinde ayarlanan adımlarda çalışır. Bu durum adım göstergesi lambaları ile gözlemlenir. Adım göstergesi lambaları ayarlanan programın kaç adımda olduğunu gösterir.



İlgili program ve adımda Sıcaklık Ayarlama Butonuna basıldığında sıcaklık set göstergesi yanıp sönmeye başlayacaktır. Bu durumda ayar düğmesi ile istenilen değer girilir. İstenilen değere gelindiğinde ayar düğmesi üzerine veya herhangi bir seçim butonuna basılarak göstergedeki değer onaylanmış olur.

### STEP

Nemli pişirme modunda %100 nem 8 kademe aktif halde ekranda belirecektir bu modda nem ayarı yapılamaz. Kuru+Nemli pişirme modunda Nem Ayarlama Butonuna basıldığında nem göstergesi barı yanıp sönmeye başlayacaktır. Bu durumda ayar düğmesi ile istenilen değer girilir, istenilen değere gelindiğinde ayar düğmesi üzerine veya herhangi bir seçim butonuna basılarak göstergedeki değer onaylanmış olur.

İlgili programda ilk adımda isteğe göre ön ısıtma seçimi yapılır. İstenilen adımlar için fan hızı seçimi yapılır ve baca kontrolü yapılır.

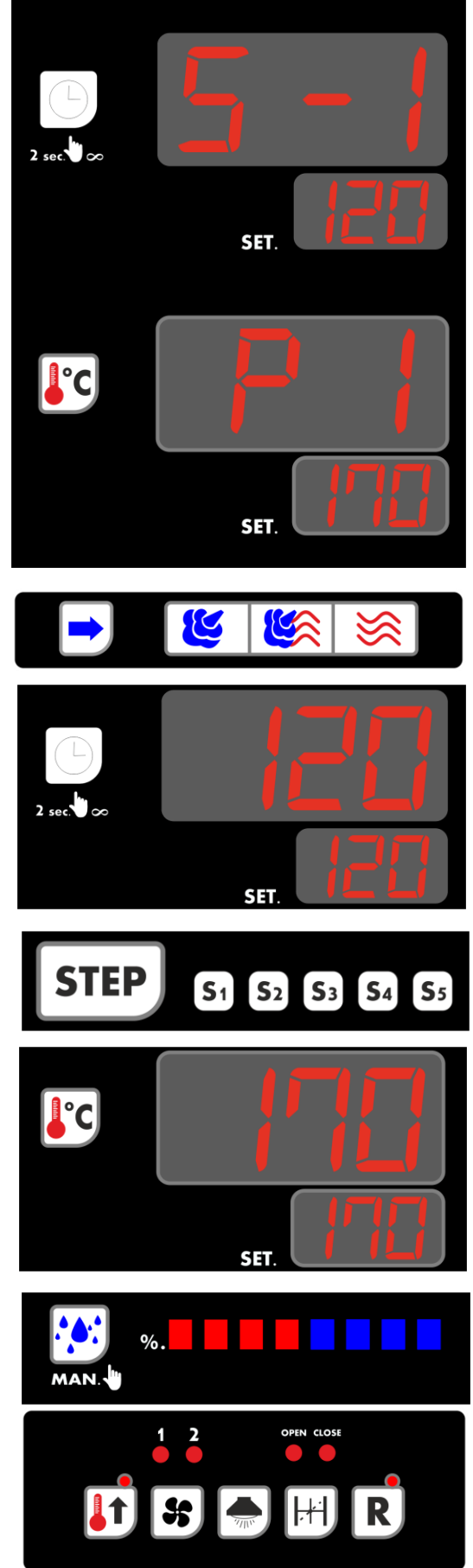



İstenilen program çalıştırılmak istenildiğinde Çalıştırma-Durdurma butonuna 1 defa basılır. Program çalıştırmaktan vazgeçildiğinde veya yanlış program seçilme olasılığına karşı Çalıştırma –Durdurma butonuna basıldıktan 3 sn. içinde tekrar butona basılarak vazgeçilebilir. Bu durum zaman göstergesinde"- -" şeklinde sesli ikaz ile gösterilir. Program çalıştırıldığında buton üzerindeki kırmızı lamba yanar. Butona tekrar basıldığında buton üzerindeki lamba söner ve program durdurulur.

## Örnek Programlama

Program: 004

Adım Sayısı

: 2

Ön ısıtma

: Aktif













	<u>1.Adım</u>	<u>2.Adım</u>
Süre	10 dk.	30 dk.
Sıcaklık	60 °C	190 °C
Nem	YOK	5. KADEME
Fan Hızı	Yavaş	Hızlı
Baca	Açık	Kapalı

## 1.Adım

	<b>PROGRAM ALANINA GİRİŞ</b>  PROGRAM SET. 2 sn. Programlama butonuna 2 sn. kadar basılı tutularak programlama gösterge alanına girilir. Programa alanına girildiği buton üzerinde yer alan lamba ile gözlemlenebilir. Aynı zamanda sesli ikaz duyulacaktır. Program alanına girildiğinde adım ve program kodu her zaman 1nci adım,1nci program olarak gelir.		<b>İSTENİLEN PROGRAM KODUNA GELME</b>  PROGRAM SET. 2 sn. Programlama butonuna tek tek basarak istenilen program koduna getirilir. Bu durum sıcaklık gösterge alanında gözlemlenir.		<b>KOMBİNASYON SEÇİMİ</b>  Kombinasyon seçim butonuna basarak KURU moda getirilir.  Seçilen modun arkasında lambası yanacaktır. Bu moda nem verme ve ayarlama aktif olmayacaktır.
	<b>ADIM SÜRESİNİ AYARLAMA</b>  Zaman ayarlama butonuna basılarak, zaman SET göstergesinin yanıp söndüğü gözlemlenir. Ayarlama ve onay düğmesi ile 1nci adımda istenilen süre ayarlanır. Düğmenin üzerine veya herhangi SET butonuna basıldığında ayarlanan değer kaydedilir.		<b>ADIM SICAKLIĞINI AYARLAMA</b>  Sıcaklık ayarlama butonuna basılarak, sıcaklık SET göstergesinin yanıp söndüğü gözlemlenir. Ayarlama ve onay düğmesi ile 1nci adımda istenilen sıcaklık ayarlanır. Düğmenin üzerine veya herhangi SET butonuna basıldığında ayarlanan değer kaydedilir.		<b>ÖN ISITMANIN AKTİF EDİLMESİ</b>  Ön ısıtma butonuna basılarak, ön ısıtma aktifleştirilir. Ön ısıtma aktifleştğinde buton üzerinde bulunan lamba yandı gözlemlenir. Ön ısıtma sadece 1.adımda ayarlanabilir.

	<h3>FAN HIZININ AYARLAMA</h3>  <p>Fan hız seçimi butonuna basılarak fan hız seçimi yapılır. Seçilen fan hızı buton üzerinde bulunan 1 ve 2 nolu lambaları ile gözlemlenir.</p> <p><b>1- Yavaş</b> 2- Hızlı</p>		<h3>BACA DURUMUNU AYARLAMA</h3>  <p>Baca butonuna basılarak baca durumu değiştirilir. Bu durum buton üzerinde bulunan OPEN ve CLOSE lambaları ile gözlemlenir.</p> <p><b>OPEN- AÇIK</b> CLOSE- KAPALI</p>		
---	---	---	--	--	--

## 2.Adım

	<h3>SONRAKİ ADIMA GEÇİŞ</h3>  <p>Adım butonuna basılarak, bir sonraki adıma geçiş yapılır. Bu durumda zaman göstergesi alanında adım sıranın değiştiği gözlemlenir.</p>		<h3>KOMBİNASYON SEÇİMİ</h3>  <p>Kombinasyon seçim butonuna basarak KUR+NEM moda getirilir. Seçilen modun arkasında lambası yanacaktır.</p>		<h3>ADIM SÜRESİNİ AYARLAMA</h3>  <p>Zaman ayarlama butonuna basılarak, zaman SET göstergesinin yanıp söndüğü gözlemlenir. Ayarlama ve onay düğmesi ile 2nci adımda istenilen süre ayarlanır. Düğmenin üzerine veya herhangi SET butonuna basıldığında ayarlanan değer kaydedilir.</p>
	<h3>ADIM SICAKLIĞINI AYARLAMA</h3>  <p>Sıcaklık ayarlama butonuna basılarak, sıcaklık SET göstergesinin yanıp söndüğü gözlemlenir. Ayarlama ve onay düğmesi ile 2nci adımda istenilen sıcaklık ayarlanır. Düğmenin üzerine veya herhangi SET butonuna basıldığında ayarlanan değer kaydedilir.</p>		<h3>ADIM NEMİNİ AYARLAMA</h3>  <p>Nem ayarlama butonuna basılarak, Nem SET barının yanıp söndüğü gözlemlenir. Ayarlama ve onay düğmesi ile 2nci adımda istenilen nem kademesi ayarlanır. Ayarlanan kademelerin arkasında lambaları yanacaktır. Düğmenin üzerine veya herhangi SET butonuna basıldığında ayarlanan değer kaydedilir.</p>		<h3>FAN HIZININ AYARLAMA</h3>  <p>Fan hız seçimi butonuna basılarak fan hız seçimi yapılır. Seçilen fan hızı buton üzerinde bulunan 1 ve 2 nolu lambaları ile gözlemlenir.</p> <p><b>1- Yavaş</b> 2- Hızlı</p>

	<p><b>BACA DURUMUNU AYARLAMA</b></p> <p> Baca butonuna basılarak baca durumu değiştirilir. Bu durum buton üzerinde bulunan OPEN ve CLOSE lambaları ile gözlemlenir.</p> <p><b>OPEN- AÇIK</b> CLOSE- KAPALI</p>		<p><b>SONRAKİ ADIMLARI İPTAL ETME</b></p> <p><b>STEP</b> Adım butonuna basılarak, bir sonraki adıma geçiş yapılır. Bu durumda zaman göstergesi alanında adım sıranın değiştiği gözlemlenir.</p> <p> Zaman ayarlama butonuna basılarak, zaman SET göstergesinin yanıp söndüğü gözlemlenir. Ayarlama ve onay düğmesi ile 3.adımdaki süre "000" olarak ayarlanır. Düğmenin üzerine veya herhangi SET butonuna basıldığında ayarlanan değer kaydedilir. Böylece 2. adım sonrasındaki adımlar iptal edilmiş olur.</p>	<p>Bu durum S1-S2 lambalarının yandığı ile gözlemlenir. S1, S2, S3, S4, S5 lambaları adım sayılarını göstermektedir. Lambalardan hangileri yanıyor ise adım sayısı yanık lambalar kadardır.</p>
---	---	---	---	---



İstenilen program çalıştırılmak istenildiğinde Çalıştırma-Durdurma butonuna 1 defa basılır. Program çalıştırılmaktan vazgeçildiğinde veya yanlış program seçilme olasılığına karşı Çalıştırma –Durdurma butonuna basıldıktan 3 sn. içinde tekrar butona basılarak vazgeçilebilir. Bu durum zaman göstergesinde"- - -" şeklinde sesli ikaz ile gösterilir. Program çalıştırıldığında buton üzerindeki kırmızı lamba yanar. Butona tekrar basıldığında buton üzerindeki lamba söner ve program durdurulur.



PROGRAM SET. Program ayarlanıp fırın çalıştırmak istenmiyorsa Programlama butonuna basılı tutularak programlama alanından çıkılabilir.

## KULLANIM

- Cihaz profesyonel kullanım için tasarlanmıştır ve sadece bu konuda eğitim almış kişiler tarafından kullanılmalıdır.

## Yemek Pişirme Reçeteleri

Verilen pişirme süreleri sadece fikir vermek amaçlıdır. Asıl pişirme süresi pişirilecek gıdanın ağırlık ve kalınlığına bağlıdır.

### Sebze

Gıda maddesi	Sıcaklık (°C)	Nem (kademe)	Pişirme süresi (dk)
Enginar	100	8	25-35
Karnabahar tüm	100	8	20-30
Karnabahar çiçekler halinde	100	8	15-20
Taze fasulye	100	8	20-30
Brokoli	100	8	15-25
Sebze çorbası	100	8	45-50
Rezene dilimli	100	8	10-20
Havuç	100	8	15-20
Biber dolması	185-200	7-8	15-25
Pırasa dilimlenmiş	100	8	5-15
Patates soyulmuş bölünmüş	100	8	25-40
Brüksel lahanası	100	8	15-20
Kuşkonmaz yeşil	100	8	10-20
Kuşkonmaz beyaz	100	8	15-25
Kabak dolması	160-180	7-8	20-35
Bezelye	100	8	5-15

### Et

Gıda maddesi	Sıcaklık (°C)	Nem (kademe)	Pişirme süresi (dk)
Antrikot (kızartılmış)	170-185	0-3	10-25
Fileto (kızartılmış)	180-200	7-8	35-45
Dana sırtı (kızartılmış)	165-180	0-5	20-35
Kuzu budu (kızartılmış)	170-180	0-6	60-80
Rosto, ızgara (pişmiş)	115	8	25-40
	150-160	6-7	45-50
	220-230	0	30-40

### Kümes Hayvanları

Gıda maddesi	Sıcaklık (°C)	Nem (kademe)	Piştirme süresi (dk)
Ördek tüm	150-160	6-8	85-125
	220-225	0	15-30
Ördek göğsü (kızartılmış)	160-180	0	5-15
Tavuk tüm	165-180	6	30-45
	185	0	15-25
Tavuk budu	180-190	7	35-45
Hindi göğsü	100	8	10-15
Tavuk göğsü	100	8	10-15

### Hamur İşleri

Gıda maddesi	Sıcaklık (°C)	Nem (kademe)	Piştirme süresi (dk)
Elmalı pasta	160-175	0	70-80
Baget (önceden pişirilmiş)	190-200	0-7	10-20
Bisküvi pastası	190-210	0-3	8-12
Milföylü hamur işleri	190-210	7-8	15-20
Yassı kek	160-180	0	25-40
Kurabiye	150-175	0	10-25
Kek	160-175	0-3	50-65
Tulumba	150-165	0	35-45

### Tatlılar

Gıda maddesi	Sıcaklık (°C)	Nem (kademe)	Piştirme süresi (dk)
Krem brüle	90-100	8	35-40
Hamur tatlısı	100	8	20-35
Krem karamel	90-100	8	25-30
Komposto	100-125	8	5-15
Sütlaç	270-275	0	15-20
Tatlı graten	180-200	0-6	20-40

## 1-) Açma

- Cihaz ana beslemesinin yapıldığı sigortayı açınız.
- Cihazın su giriş musluğunu açınız.
- Cihazın kontrol paneli sol üst tarafında bulunan açma-kapama butonu ile cihazın kontrol paneline enerji veriniz.
- Cihazı istediğiniz kullanım fonksiyonlarına göre ayarlayarak kullanmaya başlayabilirsiniz.

## 2-) Kapatma

- Cihaz ile işiniz bittiğinde cihazın kontrol panelinin sol üst tarafında bulunan açma kapama butonu ile cihazın kontrol panelinin enerjisini kesebilirsiniz.
- Cihazın su giriş musluğunu kapatınız.
- Cihaz ile işiniz bittiği zaman enerji beslemesinin yapıldığı sigortayı kapatarak emniyetinizi alınız.

## TEMİZLİK

- Temizliğe başlamadan önce cihazın elektriğini mutlaka kesiniz.
- Temizlik yapılırken cihaz elektrik aksamına su girmemesine özen gösteriniz.
- Cihazı yüksek basınçlı su ile yıkamayınız.
- Cihazı her çalışma sonrası ılık sabunlu suya batırılmış bez ile tam soğumadan temizleyiniz.
- Cihaz yüzeyi temizlenirken aşındırıcı özelliği bulunan deterjanlar, tel fırçalar kullanmayınız.
- Cihazı belirli periyotlarda uygun temizlik malzemeleriyle tam olarak temizleyiniz.



Cihazı açıp kapatmadan önce talimatları okuyunuz.

## BAKIM VE ARIZA

- Bakım ve arıza yetkili servisler veya üretici firma tarafından görevlendirilen personeller tarafından yapılmalıdır. Aksi durumda cihazınız garanti kapsamı dışında kalır.

### Problemler ve Çözümler

HATA KODU	HATA AÇIKLAMASI	ARIZA NEDENİ	ARIZANIN ÇÖZÜMÜ
ER1	KABİN LİMİT TERMOSTAT HATASI	Kabin ısıtma sisteminde veya kabin emniyet termostatında sorun vardır.	1-Emniyet termostatının kontrol kartına bağlantısı ve kablo bağlantısı kontrol edilmelidir. 2-Emniyet termostatının kontakları ölçülerek sağlamlığı kontrol edilmelidir. 3-Fırın ısıtma sisteminde meydana gelen arızadan dolayı aşırı ısınma meydana gelmiştir. Elektrikli modellerde rezistans kontaktörleri arızalanmıştır veya kontrol kartı rezistans çıkışları arızalanmıştır. Fırına start verilmeden kabin rezistans kontaktörlerinin bobin uçları (A1-A2) arasında 220 volt gerilim görülürse kontrol kartında sorun vardır. Kontrol kartı değiştirilmelidir. Kontaktörlerin bobin uçlarında 220 volt gerilim değeri görülmezse güç kontakları ölçülmelidir.Arızalı kontaktör veya kontaktörler değiştirilmelidir. Gazlı modellerde kontrol kartı ateşleme çıkışı arızalıdır. Kontrol kartı değiştirilmelidir. 4-Kontrol kartı emniyet termostat girişinde arıza olabilir kontrol kartı değişmelidir.
ER2	MOTOR TERMİSTÖR HATASI	Konveksiyon motorlarında oluşan aşırı ısınma	1-Motor termistör uçlarının kontrol kartına bağlantısı kontrol edilmelidir. 2-Fırın kapalıyken konveksiyon fanları kontrol edilmelidir. Fanlarda sıkışma varsa fan değiştirilmelidir. 3- Motor sargı uçları ölçülmelidir. Motorda arıza varsa motor değiştirilmelidir.

ER3	KABİN TERMOKOUPL (ISITMA) HATASI	Fırın sıcaklık ölçme sisteminde sorun vardır.	1-Termokuplun kontrol kartına bağlantısı kontrol edilmeli 2-Termokuplun kontrol kartına bağlantısında problem yoksa termokupl değiştirilmeli 3-Termokupl değişimi ile sorun giderilmezse kontrol kartı sıcaklık ölçümünde sorun vardır kontrol kartı değiştirilmelidir.
ER4	YÜKSEK SICAKLIK HATASI	Fırın ısıtma sisteminde sorun vardır.	Fırın ısıtma sisteminde meydana gelen arızadan dolayı aşırı ısınma meydana gelmiştir. Elektrikli modellerde rezistans kontaktörleri arızalanmıştır veya kontrol kartı rezistans çıkışları arızalanmıştır. Fırına start verilmeden kabin rezistans kontaktörlerinin bobin uçları (A1-A2) arasında 220 volt gerilim görülürse kontrol kartında sorun vardır. Kontrol kartı değiştirilmelidir. Kontaktörlerin bobin uçlarında 220 volt gerilim değeri görülmezse güç kontakları ölçülmelidir. Arızalı kontaktör veya kontaktörler değiştirilmelidir. Gazlı modellerde kontrol kartı ateşleme çıkışı arızalıdır. Kontrol kartı değiştirilmelidir.



**NOT**

Lütfen arıza anında yetkili servise başvurunuz.

## KALICI RİSKLER

Makine tasarım açısından veya yeterli koruma cihazlarının kurulması ile ortadan kaldırılamayan bazı risklere sahiptir. Müşterinin tam bilgilendirilmesi için kalıcı riskler aşağıda belirtilmiştir. Bu riskler dahilinde yapılması bu nedenle kesinlikle yasaktır.

KALICI RİSKLER	AÇIKLAMA
Kayma ve Düşme	Teknisyen zeminde bulunan kir ve su yüzünden kayıp düşebilir.
Yanıklar	Teknisyenin bilinçli veya bilinçsizce sıcak yüzey uyarısı olan yere dokunması ve eldivensiz çalışması sonucu gerçekleşir.
Elektrik Çarpması	Elektriği kesmeden bakım yapılması ve ürünün ıslak zemine konulmasından dolayı gerçekleşir.

## MAKİNEİN GÜNLÜK, AYLIK VE YILLIK BAKIMLARI İÇİN YAPILMASI GEREKENLER

### GÜNLÜK

- 1) Makinenin ve etrafın genel temizliğinin yapılması gerekmektedir.

### AYLIK

- 1) Cihazların parçaları kontrol edilmeli, gevşeyen ve deforme olanlar sıkılmalı veya değiştirilmelidir.

### YILLIK

- 1) Kırılma ve deforme için mekanik kısımlar kontrol edilmelidir.
- 2) Etiket ve sembollerin okunurluğu kontrol edilmelidir.
- 3) Bağlantı kablosu ve fişi eziklik, çürüme, kopma vb. şeyler için kontrol edilmelidir.

## GARANTİ KOŞULLARI

- Sanayi bakanlığının tüketici haklarını koruma kanunu ve Türk ticaret kanunu içeriklerine göre endüstriyel ürünler kapsamında satılan ürünler özel bir sözleşmeye tabi olmadığı hallerde firmamız tarafından 1(bir) yıl garantili olup, garanti süresi ürünün teslim tarihinden itibaren başlar,
- Garanti ürünün bütün parçaları dahil olmak üzere fabrikasyon ve işçilik hatalarına karşı, işçilik ve montaj hataları yüzünden çıkabilecek arızaların giderilmesi, tamiri mümkün olmayan parçaların değiştirilmesi veya tamir edildiğinde tekrar kullanılabilir olan parçaların onarılıp tekrar kullanılmasını kapsar, garanti, yetkili servis tarafından parçaların tamiri veya değiştirilmesi ve garanti kapsamında ortaya çıkan soruna bağlı olarak yapılan işçilik ücretini de kapsar.
- Garanti şartlarının geçerli olabilmesi için, parçanın takıldığı ürünün kullanım kılavuzlarında belirtilen yıllık veya aylık vs. bakımlarını yaptırmış olması ve bakım sonrası düzenlenen servis bilgi formunu muhafaza ederek istendiğinde ibraz etmesi gereklidir.
- Parça garanti taleplerinde önceden değişmiş olan ilgili parça ile ilgili değişim evrakının ibrazı gereklidir.
- Garanti süresinin devam edebilmesi için ücretli periyodik bakımlarının yetkili servislere yaptırılması ve bakım ile ilgili servis bilgi formlarının muhafazası ve istendiğinde ibrazı gereklidir.
- Ürünün garanti süresi içerisinde arızalanması durumunda tamirde geçen süre garanti süresine eklenir, ürünün tamir süresi en fazla 30(otuz) iş günüdür, bu süre; ürünün servis istasyonuna, servis istasyonun olmaması durumunda ürünün satıcısı, imalatçısına veya ithalatçısından birine bildirim tarihinden itibaren başlar.
- Ürünün sanayi bakanlığı tarafından yayınlanan “garanti belgesi uygulama esaslarına dair yönetmelik” uyarınca endüstriyel ürünlerde garanti belgesi ürünün alış faturasıdır.
- Ürün parçalarının garanti süresi içerisinde gerek malzeme ve işçilik gerekse montaj hatalarından dolayı arızalanması durumunda, gerekli değişim ve onarım firmamız yetkili servisleri tarafından işçilik ve değiştirilen parça ücreti alınmaksızın arızalı parça bedelsiz değiştirilir.

## **GARANTİ DIŐI DURUMLAR**

- Ürünün üretici tarafından belirtilmiş olan amacına, standartlarına veya kapasitesinin üzerinde kullanılması durumunda,
- Ürünün montaj yeri, ürünün sürekli ve sağlıklı çalışmasına uygun olmaması halinde (gerekli havalandırma vs.) zeminin uygun ve düz bir platform olmaması, uygun evsafa ve çapta kablo kullanılmaması, uygun olmayan elektrik voltajı, basıncı, topraklamanın uygun olmaması durumunda,
- Ürün kullanma kılavuzunda yer alan hususlara aykırı kullanılmışsa,
- Arıza uygunsuz, kötü ve dikkatsiz kullanımdan kaynaklanmışsa,
- Arıza şebeke elektriğindeki dalgalanma, yıldırım düşmesi, şimşek, yangın, su basması, deprem ve benzeri doğal afetler sebep olmuşsa,
- Yetkili servis dışındaki üreticinin öngördüğü teknik bilgi, özel alet ve ekipman ile takılmayan veya başka herhangi biri tarafından bakım ve onarım yapılmışsa,
- Servis talep ederken, ürünün montaj-start evrakı veya alım faturasının ibraz edilmemesi,
- Montaj, start veya bakım evraklarında ürün bilgileri tahrip edilmiş veya değiştirilmişse,
- Ürünün ücretli yıllık bakımları veya servis anlaşmalı periyodik bakımlarının yetkili servislere zamanında yaptırılmamışsa,
- Orijinal olmayan yedek parçalar kullanılmışsa
- Garanti kapsamında ve garanti süresi içerisinde yetkili servislerimize bildirilmiş olan fakat bu süre içerisinde giderilmeyen arızalar giderilinceye kadar zaman aşımı durur ve sadece bu arıza için garanti süresi devam eder, bu durumda onarım yapan yetkili servisimiz arızanın giderildiği veya arıza bulunmadığına dair yazılı raporuna müteakiben sadece bu arızadan dolayı uzatılmış olan garanti süresi her halükârda 3 ay içinde son bulur,
- Zamanla aşınması muhtemel parçalar fan, fan motoru, conta, elektronik kart, kapı kolu ve mekanizması, ürün ayar düğmeleri, serigrafi ürün etiketi, kapı menteşeleri, kablo, rezistans, her türlü ürün camı vb. parçalar ücreti mukabilinde onarılır veya değiştirilir.
- Gereksiz yere zaman kaybı, zarar, gelir kaybı, ürünün arızalı yerden alınıp başka bir yere götürülmesi gibi ortaya çıkan zararlar garanti kapsamı dışındadır.
- Ürünün bakımsızlıktan kaynaklı arızaları da garanti kapsamı dışındadır,
- Arıza tespitinde ve giderilmesinde izlenecek metotlar tamamen MUTAŐ teknik servis müdürlüğü tarafından belirlenir ve arıza içeriği tespitlerinde servis beyanı esas alınır.
- Cihazın elektrik aksamının sıvı teması ile tespitinde kesinlikle garanti harici işlem uygulanır.

## YETKİLİ SERVİS START-UP SAYFASI

### Start Up Sayfası

- Cihazınızın modeli, seri numarası cihaz üzerine yapıştırılmış “Teknik Veriler” etiketinde gösterilmiştir.
- Teknik bilgilerini etiket üzerinde ki cihaz modeline göre kitapçıktan seçiniz!

### YETKİLİ SERVİS TARAFINDAN DOLDURULMALIDIR!

<b>FİRMA BİLGİLERİ</b>	:
<b>ÜRÜN</b>	:
<b>MODEL</b>	:
<b>SERİ NO</b>	:
<b>ÜRETİM TARİHİ</b>	:
<b>SERVİS KAŞE- İMZA</b>	:
<b>SERVİS PERSONELİ</b>	:
<b>İRTİBAT İÇİN</b>	
<b>TEL</b>	: <b>0312 837 76 72</b>
<b>FAX</b>	: <b>0312 837 73 38</b>
<b>E-MAIL</b>	: <b>teknikservis@vitalmutfak.com</b>

## İLETİŞİM

**MUTAŞ ENDÜSTRİYEL MUTFAK SANAYİ TİCARET ANONİM ŞİRKETİ  
MERKEZ**

**ADRES: Plevne Cad. No:40 Gülveren / ANKARA**

**TEL: (0312) 363 99 33 FAX: (0312) 363 94 92**

**Web: [www.vitalmutfak.com](http://www.vitalmutfak.com) E-Mail: [info@vitalmutfak.com](mailto:info@vitalmutfak.com)**

**MUTAŞ ENDÜSTRİYEL MUTFAK SANAYİ TİCARET ANONİM ŞİRKETİ  
FABRİKA**

**ADRES: Taşpınar Mahallesi Küme Evleri No:154/A 06760**

**Çubuk / ANKARA-TURKEY**

**TEL: (0312) 837 76 72 FAX: (0312) 837 73 38**

**Web: [www.vitalmutfak.com](http://www.vitalmutfak.com)**

**E-Mail: [info@vitalmutfak.com](mailto:info@vitalmutfak.com)**

## SATIŞ SONRASI SERVİS HİZMETLERİ

**Size en yakın MUTAŞ/VİTAL Yetkili Servis'i öğrenmek için,  
yukarıdaki irtibat numaralarına başvurabilirsiniz.**

**[info@vitalmutfak.com](mailto:info@vitalmutfak.com)**

